

a) Gira el punto P, contenido en el 2º cuadrante, de modo que quede ubicado en el primer cuadrante con un alejamiento de 15 mm, representa dos posibles soluciones.

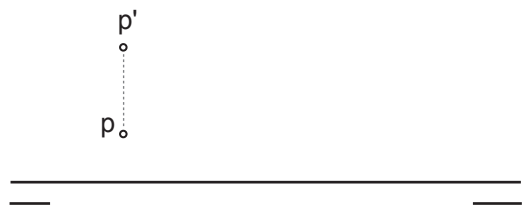

b) Gira el punto P, contenido en el 4º cuadrante, de modo que quede ubicado en el primer cuadrante con una cota de 27 mm, representa dos posibles soluciones.

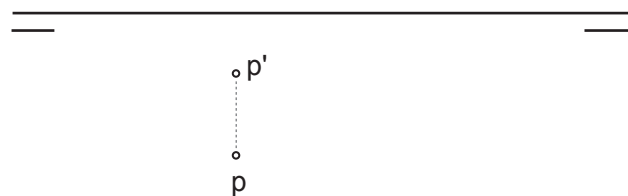

c) Gira la recta R en torno al eje dado para convertirla en una recta frontal

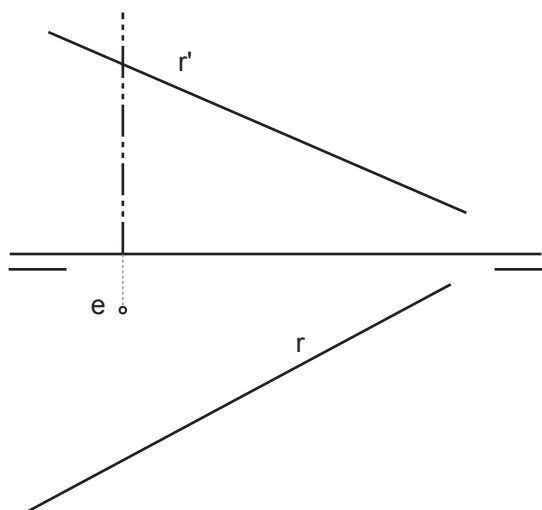

d) Gira la recta R situando el eje de giro sobre una de sus trazas para convertirla en una recta frontal.

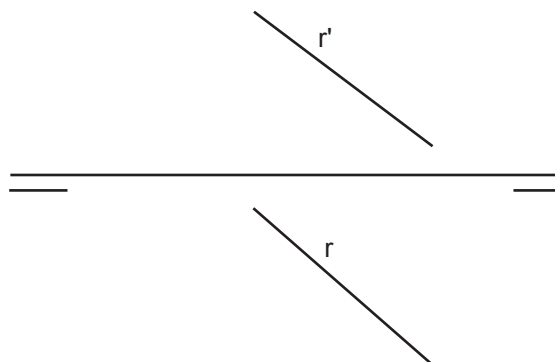

e) Gira la recta R situando el eje de giro sobre una de sus trazas para convertirla en una recta horizontal.

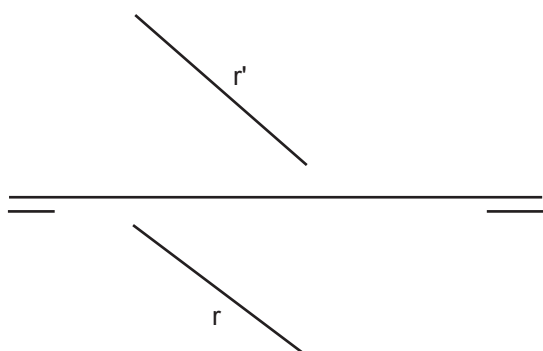

f) Gira el plano P oblicuo para convertirlo en un plano proyectante horizontal.

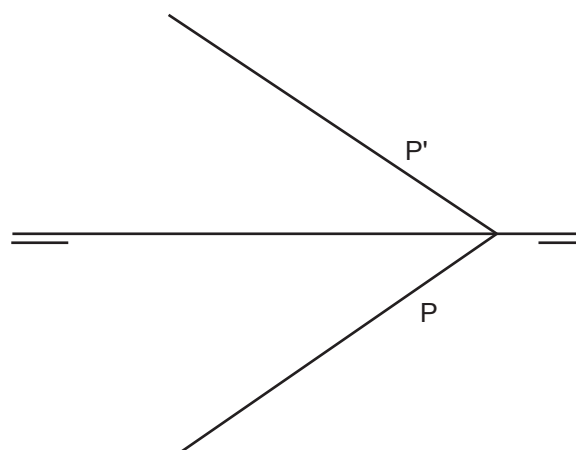

Grupo	Apellido Apellido, Nombre	Fecha	SDO_GIR_L1

a) Representar las proyecciones de la recta E, intersección de los planos P y Q. Y determinar las proyecciones del triángulo 123 al girarlo 180° alrededor de la recta E.

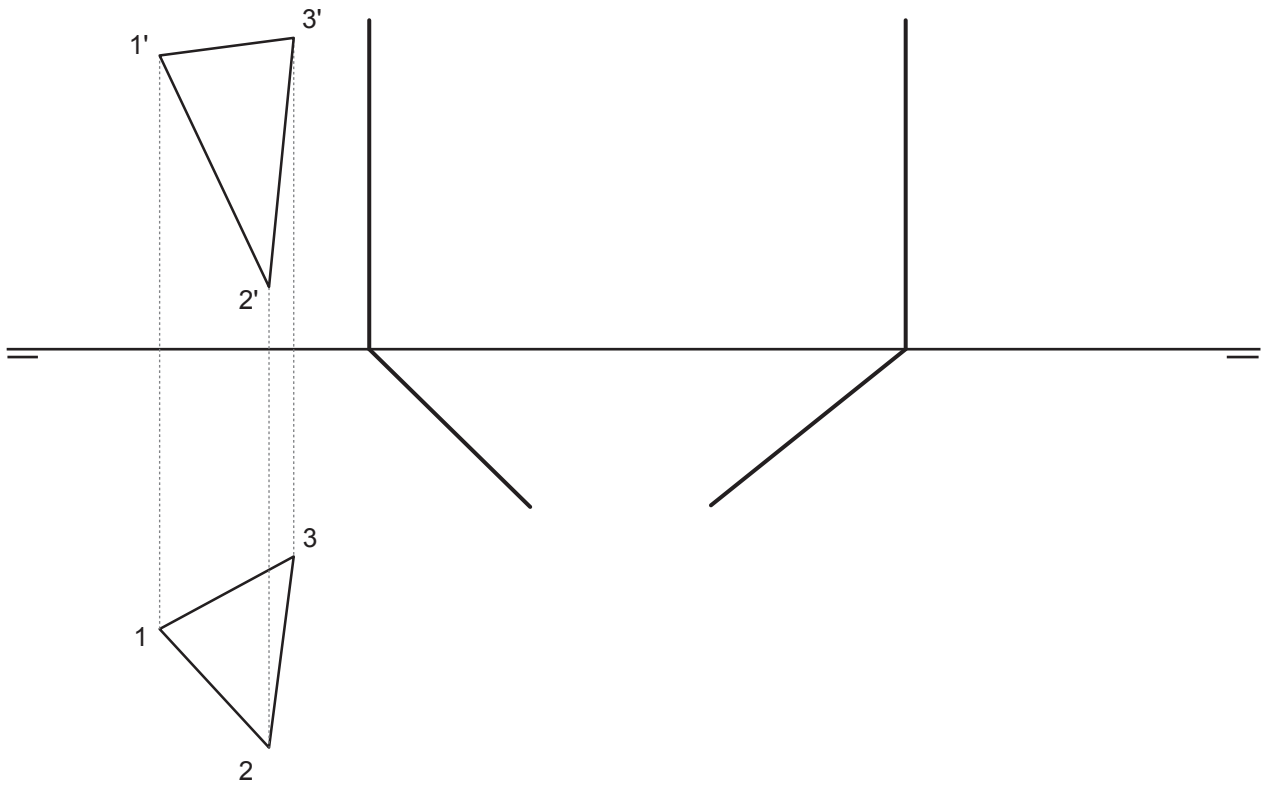

b) Girar en torno al eje E el tetraedro regular dado de modo que uno de sus vértices quede contenido en PV de proyección y la totalidad del poliedro quede en el primer cuadrante.

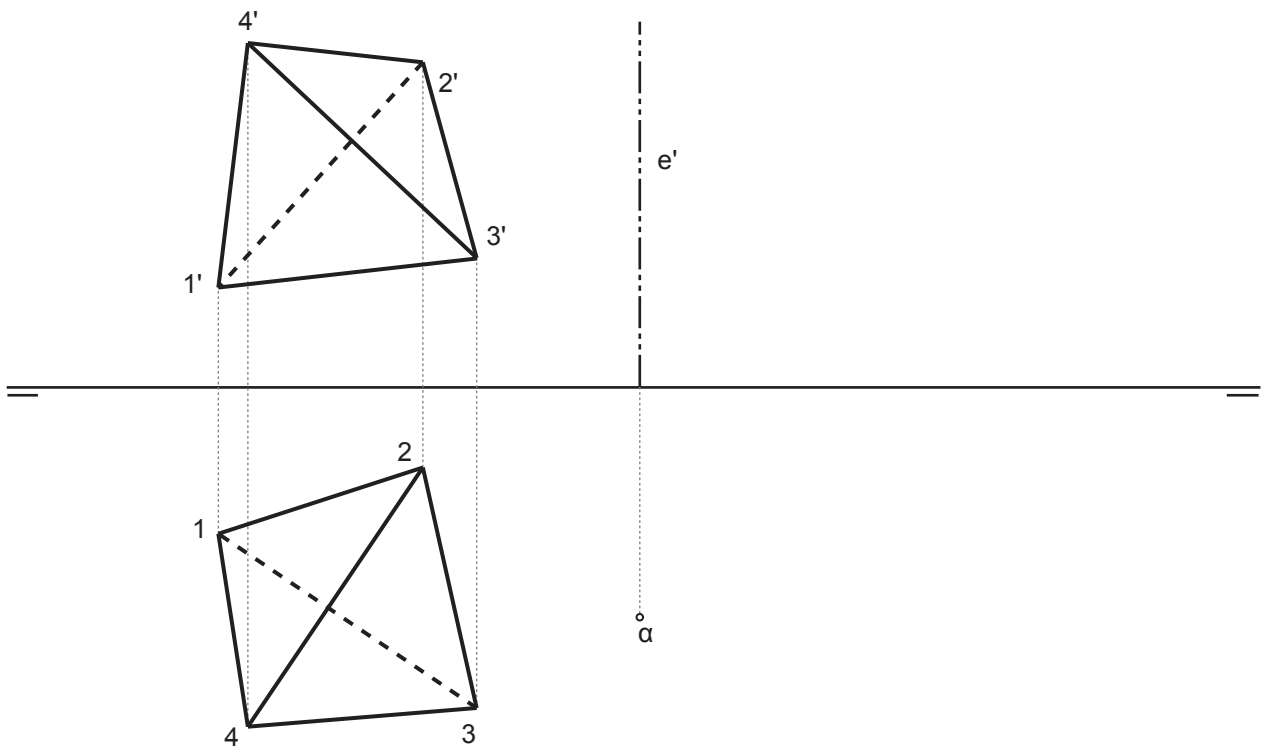

Grupo	Apellido Apellido, Nombre	Fecha	SDO_GIR_L2

a) Halla las verdaderas magnitudes de las aristas de la pirámide dada MEDIANTE GIROS y representa su desarrollo a la derecha

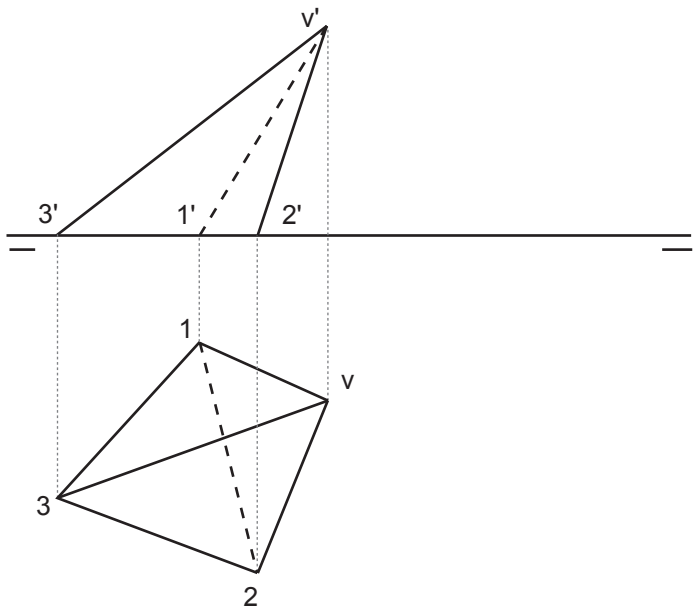

b) Determina la sección producida por el plano P en la pirámide dada y representa el desarrollo del tronco de pirámide obteniendo las verdaderas magnitudes de las aristas mediante giros.

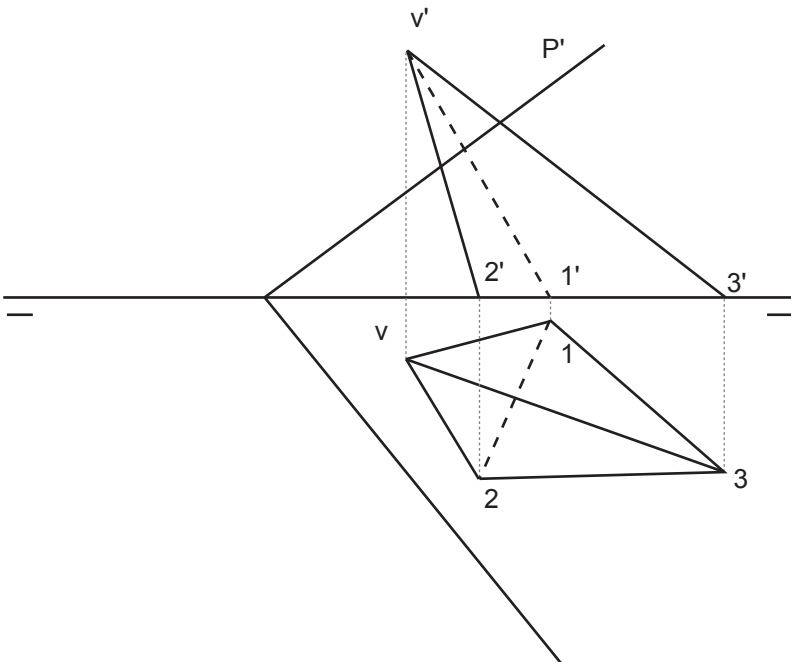

Grupo	Apellido Apellido, Nombre	Fecha	SDO_GIR_L3